

808B-12 ● 808B-15

Operating Instructions Hotmelt Applicator

Please read carefully before
attempting operation

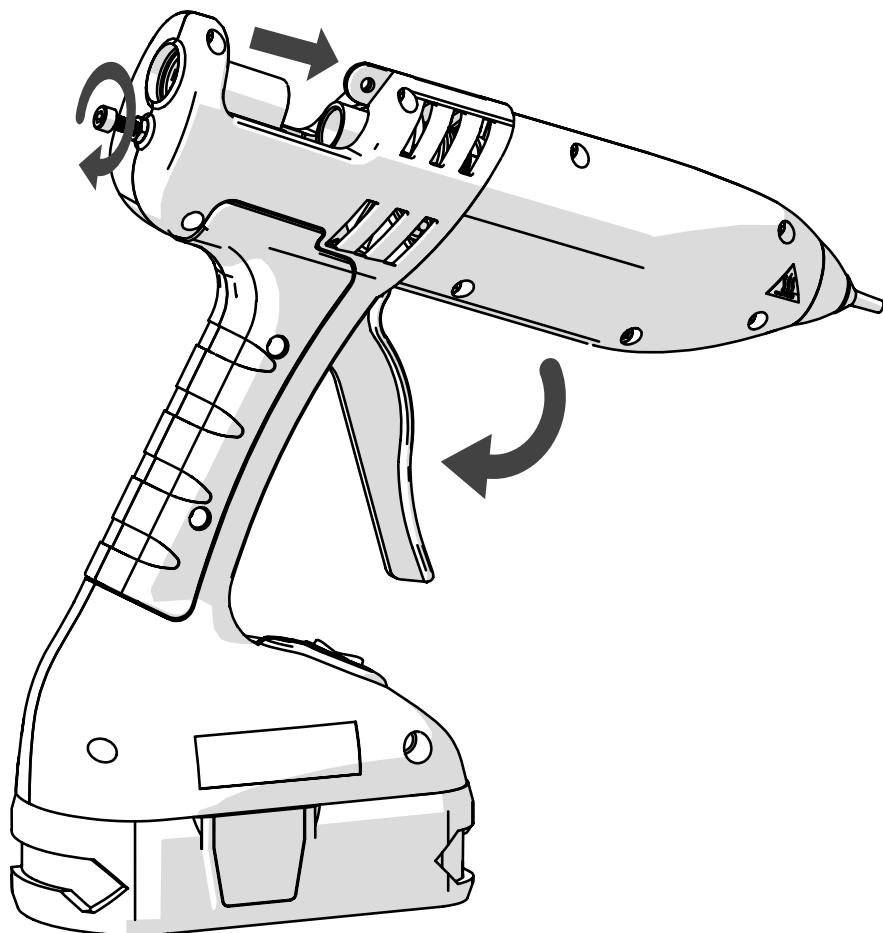
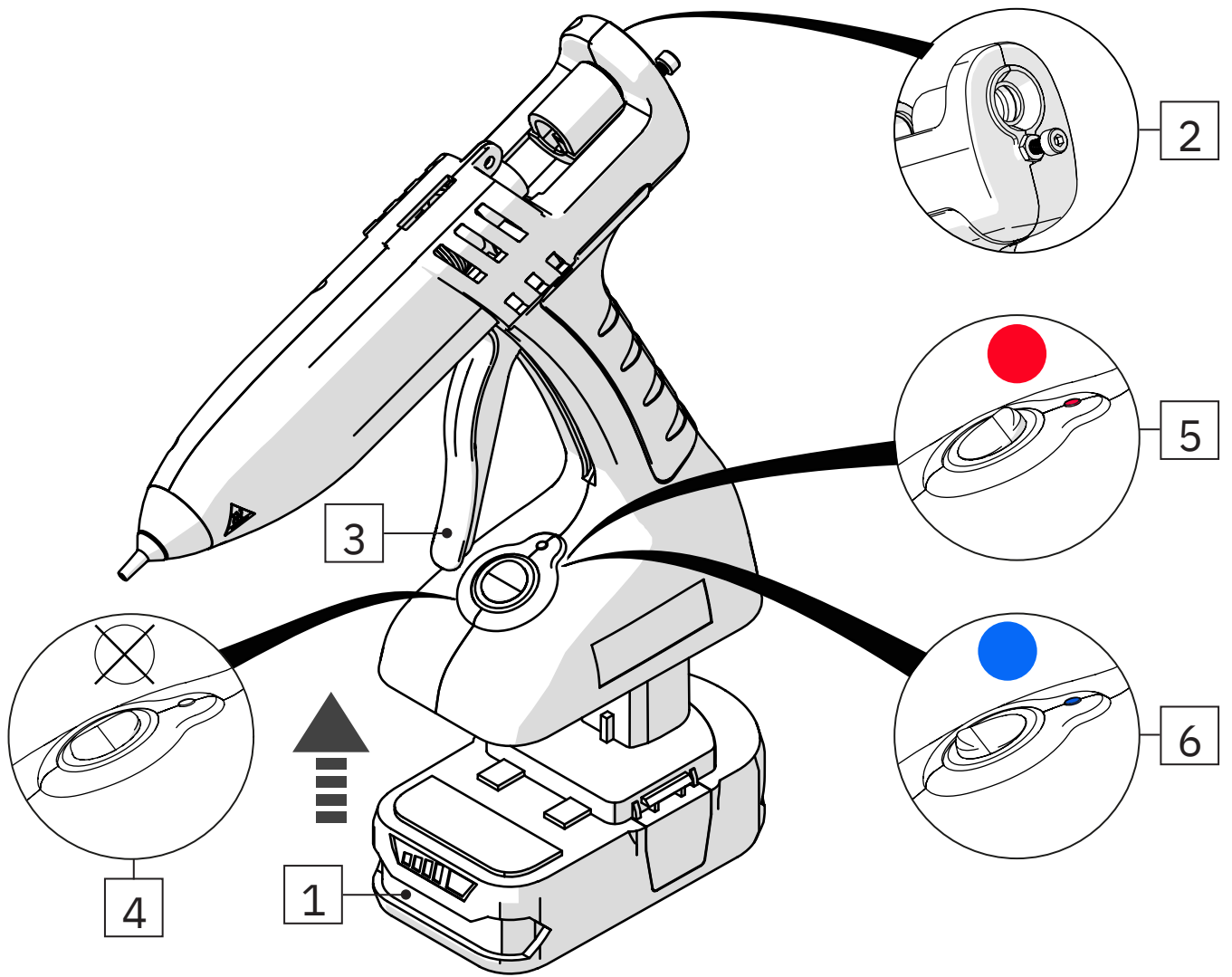

Bezpečnostní pokyny

Nedotýkejte se trysky ani roztaveného lepidla holou kůží, protože jsou horké - provozní teplota tohoto nástroje je přibližně 200 °C / 392 °F teplotní režim HOTMELT (teplotní režim Eco 165 °C / 329 °F). Vždy by se měly používat ochranné rukavice. Neopatrná manipulace může způsobit popáleniny kůže. Pokud se roztavené lepidlo dostane do kontaktu s pokožkou, ponořte postižené místo okamžitě do velkého množství studené vody. V případě potřeby vyhledejte lékařskou pomoc. Kromě zde uvedených bezpečnostních pokynů je třeba při používání tohoto nářadí dodržovat všechny zákonné předpisy, místní předpisy o požárním pojištění nebo jiné obecně platné "předpisy pro prevenci úrazů".

Opravy smí provádět pouze kompetentní pracovníci s odpovídajícími elektrotechnickými znalostmi. Před zahájením jakékoli údržby nebo opravy odpojte od nářadí akumulátor. V případě pochybností se obraťte na svého dodavatele.

- VAROVÁNÍ - Nenechávejte nářadí bez dozoru, pokud je zapnuté.
- Nikdy nepoužívejte nářadí, pokud je nářadí nebo akumulátor jakýmkoli způsobem poškozen.
- Nepoužívejte toto nářadí pod vlivem drog nebo alkoholu.
- Nepoužívejte toto nářadí ve vlhkých místnostech a nevystavujte ho dešti nebo vlhkosti.
- Nepoužívejte toto nářadí v blízkosti jakýchkoli materiálů citlivých na teplo nebo jakýchkoli hořlavých materiálů, kapalin nebo plynů a nepoužívejte je na stejném místě po dlouhou dobu.
- Při připojování a odpojování akumulátoru nářadí vypněte. - Neumísťujte akumulátory do blízkosti ohně nebo jiného zdroje tepla, ani spalovat nebo vyhazovat akumulátory do ohně, protože by mohly explodovat.
- Pokud není akumulátor připojen k nářadí, chraňte jeho kontakty před zkratem a před připojením jej přelepte elektrickou páskou. likvidací/recyklací.
- Toto nářadí není určeno k používání osobami (včetně dětí) se sníženými fyzickými, smyslovými nebo duševními schopnostmi nebo s nedostatečnými zkušenostmi a znalostmi, pokud jim nebyl poskytnut dohled nebo pokyny týkající se používání nářadí osobou odpovědnou za jejich bezpečnost.

POUŽITÍ NÁSTROJE

1. Před připojením se ujistěte, že je vypínač vypnutý 4 baterie 1
2. Nářadí vložte vložením lepicí tyčinky do zásuvky. zadní části 2
3. Spouští posuňte tyčinku dopředu, dokud se je cítit odpor 3
4. Zapněte nářadí v režimu HOTMELT 5 nebo ECO 6 a počkejte. 3 minuty, aby se zahřál
5. Ovládejte spoušť pro vytlačování lepidla, dokud se tyčinka byla zcela vtažena do zadní části nástroje
6. Vložte novou tyčinku do nástroje 2
7. Po dokončení práce nástroj vypněte 4

Předcházení problému

- Před zahájením práce se ujistěte, že nářadí dosáhlo teploty.
- Nenechávejte nářadí zapnuté delší dobu bez použití. Pokud se nářadí nebude používat déle než 40 minut, vypněte jej. a v případě potřeby jej znovu zapněte.
- Nikdy nepokládejte nářadí na bok. Nářadí vždy postavte do svislé polohy, popř. volitelné závěsné jednotce.
- Používejte pouze lepidla určená pro použití s tímto nářadím.
- Nikdy neodstraňujte částečně použitou lepicí tyčinku. To může vést k nenapravitelnému poškození.
- Místo hřebíků, sponek, pásků lze použít tavné lepidlo, a tekutých lepidel. Neměly by se však používat místo konstrukčních spojů, pokud se jedná o velké zatížení.
- Tavné lepidlo nepoužívejte na předměty, které jsou vystaveny působení extrémnímu teplu.

ZÁRUKA A OPRAVY

Na toto nářadí se vztahuje záruka na vadné zpracování a materiály. po dobu 12 měsíců od data zakoupení. V rámci této doby záruční doby se výrobce zavazuje podle svého uvážení, opravit nebo vyměnit jakékoli nářadí, u kterého se prokáže, že je vadné (důkaz o tom, že je vadné). pro ověření bude vyžadován doklad o koupi). Tato záruka se vztahuje na zaniká, pokud je nářadí otevřeno nebo jakýmkoli způsobem upraveno, nebo pokud je lepidlo je jiného složení než to, které dodává výrobce nářadí. výrobce. Záruční nároky, které lze přičíst nesprávnému, nebo neopatrnému používání nebo zacházení a běžnému opotřebení, jsou vyloučeny. z této záruky. Jedinou povinností dodavatele a výrobce je vyměnit takové nářadí, u kterého se prokáže, že je vadné. Ani dodavatel ani výrobce neodpovídají za jakékoli zranění, ztrátu nebo škody, přímé nebo následné, vzniklé v důsledku použití nebo nemožnosti používat toto nářadí. Uživatel musí určit vhodnost tohoto výrobku pro zamýšlené použití a uživatel na sebe přebírá veškerá rizika. a odpovědnost s tím spojenou.

Výrobce si vyhrazuje právo na vylepšení nebo úpravy tohoto výrobku bez předchozího upozornění.



Nevyhazujte elektrospotřebiče jako netříděný komunální odpad, využijte zařízení pro oddělený sběr v obci. Informace o sběru si vyžádejte na místním úřadě. Při nekontrolované likvidaci elektrospotřebičů může dojít k úniku nebezpečných látek do spodních vod a tím k jejich vstupu do potravního řetězce nebo k otravě flóry a fauny.

Power Adhesives Ltd.

Basildon, Essex, England

SS13 1TN

Telephone: +44 (0) 1268 885 800 Facsimile: +44 (0) 1268 885 810

sales@poweradhesives.com

